

Kraftstoff-Fördereinheit
Ausführung: 0,14 bar

Fuel Supply Unit
Version: 0.14 bar

Land Rover

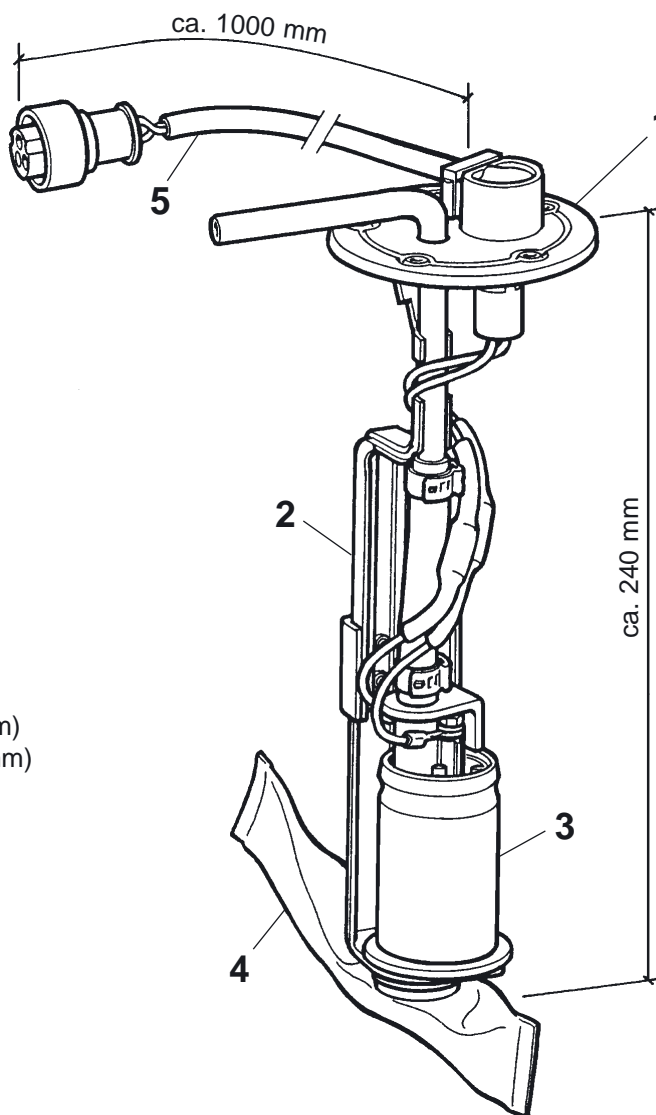

- 1 Metallflansch (Lochkreis Ø 63 mm)
Metal flange (bolt circle dia. 63 mm)
- 2 Halterung / Mounting holder
- 3 Kraftstoff-Pumpe / Fuel pump
- 4 Filter / Filter
- 5 Anschlusskabel (2polig)
Connecting cable (2-pole)

Technische Daten:

Nennspannung: 13,5 V
 Stromaufnahme: ≤ 1,9 A
 Förderdruck: 0,14 bar
 Fördermenge: >127 l/h

Technical Data:

Rated voltage: 13.5 V
 Current consumption: ≤ 1.9 A
 Delivery pressure: 0.14 bar
 Flow rate: >127 l/h

Bestell-Nr. / Part No. **X10-736-002-010**

Kraftstoff-Fördereinheit
Ausführung: 0,14 bar

Fuel Supply Unit
Version: 0.14 bar

Land Rover

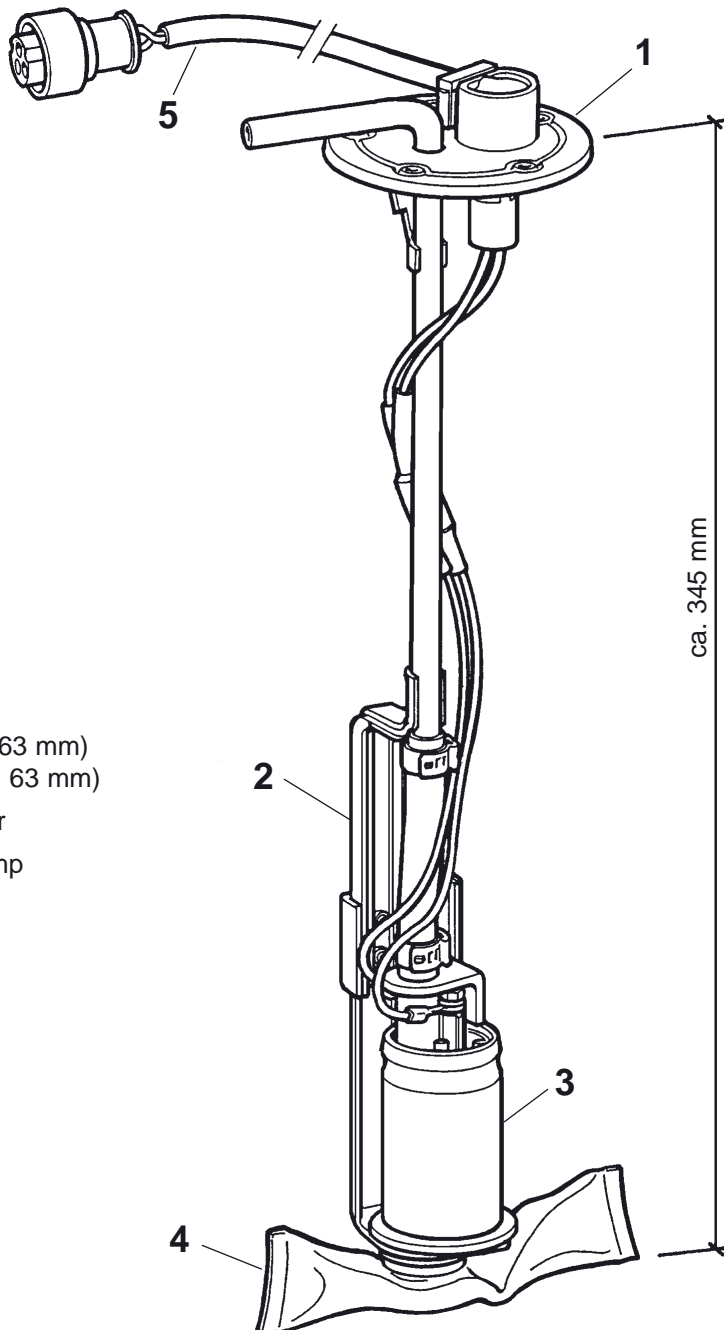

- 1 Metallflansch (Lochkreis Ø 63 mm)
Metal flange (bolt circle dia. 63 mm)
- 2 Halterung / Mounting holder
- 3 Kraftstoff-Pumpe / Fuel pump
- 4 Filter / Filter
- 5 Anschlusskabel (2polig)
ca. 1000 mm lang
Connecting cable (2-pole)
approx. 1000 mm long

Technische Daten:

Nennspannung: 13,5 V
 Stromaufnahme: ≤ 1,9 A
 Förderdruck: 0,14 bar
 Fördermenge: >127 l/h

Technical Data:

Rated voltage: 13.5 V
 Current consumption: ≤ 1.9 A
 Delivery pressure: 0.14 bar
 Flow rate: >127 l/h

Bestell-Nr. / Part No. **X10-736-002-011**