

Technische Information für die Werkstatt: Antriebsriemen & Kits

www.bosch.com



BOSCH
Technik fürs Leben

Ergänzender Einbauhinweis

Zusätzlich zur ESI[tronic]-Einbauanleitung beachten Sie bitte beim Wechsel des Zahnriemens oder des kompletten Kits untenstehende Hinweise:

Bosch-Bestellnummern:

- ▶ 1 987 949 190 Zahnriemen-Set
- ▶ 1 987 948 254 Zahnriemen-Kit
- ▶ 1 987 948 258 Zahnriemen-Kit
- ▶ 1 987 948 267 Zahnriemen-Kit

Der Motor muss bei der Montage eines neuen Zahnriemens kalt sein.

Die Spannrolle für den langen Zahnriemen, der auch die Wasserpumpe antreibt, ist schlecht einsehbar. Dadurch kann es zu einer falschen Montageposition der Spannrolle kommen.

Zur Montage der neuen Spannrolle unbedingt die neue beiliegende Schraube (1) verwenden. Der Sechskantkopf der Schraube (2) muss sich in der U-förmigen Aussparung der Grundplatte befinden. Spannrolle per Hand anziehen, drehen der Spannrolle im Uhrzeigersinn bis Zeiger (3) mit der Kerbe (4) fluchtet. Schraube mit 20 Nm anziehen.

Gilt für Modelle der folgenden Marken:

- ▶ SEAT
 - ▶ Škoda
 - ▶ VW
- Fahrzeuge mit 1,4 Ltr. Benzinmotor

Bosch-Bestellnummern:

- ▶ 1 987 946 412 Wasserpumpen-Kit
- ▶ 1 987 946 417 Wasserpumpen-Kit
- ▶ 1 987 946 427 Wasserpumpen-Kit
- ▶ 1 987 948 863 Wasserpumpen-Kit
- ▶ 1 987 948 886 Wasserpumpen-Kit

Montageposition der Spannrolle

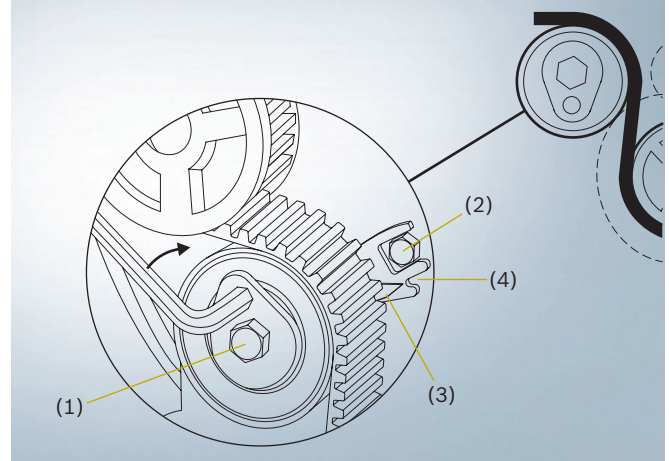

Achtung

Sollte die Grundplatte der Spannrolle durch eine falsche Position verformt werden, führt dies zu einem falschen Drehmoment der Spannrollenschraube. In der Folge kann die Spannrollenschraube im Betrieb abbrechen.

Gefahr eines Motorschadens!

Technical Information for Workshops: Drive Belts & Kits

www.bosch.com



BOSCH

Invented for life

Complementary installation instructions

Please note the instructions below in addition to the ESI[tronic] installation manual when replacing the timing belt or the complete kit:

Bosch order numbers:

- ▶ 1 987 949 190 Set of timing belts
- ▶ 1 987 948 254 Timing-belt kit
- ▶ 1 987 948 258 Timing-belt kit
- ▶ 1 987 948 267 Timing-belt kit

When replacing a timing belt by a new one, the engine has to be cold.

The tensioner pulley for the long timing belt, which also drives the water pump, is difficult to see. This can lead to an incorrect mounting position of the tensioner pulley.

For the mounting, please use the new bolt (1) included in the scope of delivery under any circumstances. The hexagonal head of the bolt (2) has to be positioned within the U-shaped gap on the base plate. Tighten the tensioner pulley by hand and then turn it clockwise until the indicator (3) is in line with the groove (4).

Afterwards, the bolt is to be tightened with a torque of 20 Nm.

Attention

In case the base plate of the tensioner pulley has been deformed by wrong positioning, this can lead to a wrong torque on the tensioner-pulley bolt. As a consequence, the bolt can break during operation.
Danger of engine damage!

Applies to models of the following brands:

- ▶ SEAT
 - ▶ Škoda
 - ▶ VW
- Vehicles with 1.4 l gasoline engine

Bosch order numbers:

- ▶ 1 987 946 412 Water-pump kit
- ▶ 1 987 946 417 Water-pump kit
- ▶ 1 987 946 427 Water-pump kit
- ▶ 1 987 948 863 Water-pump kit
- ▶ 1 987 948 886 Water-pump kit

Tensioner-pulley mounting position

