



Antriebsriemen & Kits

Technische Information für die Werkstatt

ÄNDERUNG DER WASSERPUMPENDICHTUNG

Betrifft einzelne Modelle der folgenden Marken:

- | | |
|-----------|-----------|
| ▶ CITROËN | ▶ Nissan |
| ▶ Dacia | ▶ Peugeot |
| ▶ Ford | ▶ Renault |
| ▶ Fiat | ▶ Suzuki |
| ▶ Lancia | ▶ Toyota |
| ▶ Mazda | ▶ Volvo |

Bosch Bestellnummern

- | | |
|--|---|
| ▶ 1 987 949 715 Wasserpumpe
verwendet im Wasserpumpen-Kit | 1 987 946 404
1 987 946 405
1 987 946 429
1 987 946 430
1 987 946 435 |
| ▶ 1 987 949 722 Wasserpumpe
verwendet im Wasserpumpen-Kit | 1 987 946 904
1 987 946 918
1 987 946 919
1 987 946 925 |
| ▶ 1 987 949 746 Wasserpumpe
verwendet im Wasserpumpen-Kit | 1 987 946 926
1 987 948 516 |
| ▶ 1 987 949 758 Wasserpumpe
verwendet im Wasserpumpen-Kit | 1 987 946 431 |
| ▶ 1 987 949 778 Wasserpumpe
verwendet im Wasserpumpen-Kit | 1 987 946 908 |

Für die Montage der Wasserpumpe sind folgende Anzugsdrehmomente zu beachten:

1 987 949 715	15 Nm	
1 987 949 722	M 6 = 10 Nm	M 8 = 22 Nm
1 987 949 746	M 6 = 10 Nm	M 8 = 22 Nm
1 987 949 758	9 Nm	
1 987 949 778	8 – 10 Nm	

Für die Montage der Wasserpumpe mit beiliegender Metalldichtung dürfen keine zusätzlichen Dichtmittel verwendet werden. Dies gilt auch für Wasserpumpen mit beiliegenden Dichtungen auf Papierbasis.

Beispiel Wasserpumpe 1 987 949 715

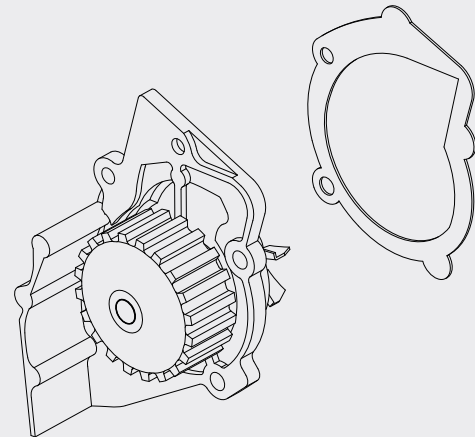

Bei den genannten Wasserpumpen wird die bisherige Papierdichtung durch eine Metalldichtung ersetzt.

Diese Metalldichtung passt sich besser an die abzudichtende Oberfläche bei unterschiedlichen Rauigkeitswerten an. Dadurch ergeben sich Verbesserungen in der Abdichtung, höherer Widerstand gegen thermische und mechanische Spannung und eine vereinfachte Montage.

Die Metalldichtung ist mehrlagig aufgebaut, bestehend aus der Metallgrundplatte, der Haftmittelschicht, einer Schicht elastischer Kunststoff und der Antihaf-Beschichtung.



Drive Belts & Kits

Technical Information for Workshops

SUBSTITUTION OF WATER-PUMP GASKETS

Applies to models of the following brands:

- | | |
|-----------|-----------|
| ▶ CITROËN | ▶ Nissan |
| ▶ Dacia | ▶ Peugeot |
| ▶ Ford | ▶ Renault |
| ▶ Fiat | ▶ Suzuki |
| ▶ Lancia | ▶ Toyota |
| ▶ Mazda | ▶ Volvo |

Bosch part numbers

- | | |
|--|---|
| ▶ 1 987 949 715 Water pump
used for the water-pump kits | 1 987 946 404
1 987 946 405
1 987 946 429
1 987 946 430
1 987 946 435 |
| ▶ 1 987 949 722 Water pump
used for the water-pump kits | 1 987 946 904
1 987 946 918
1 987 946 919
1 987 946 925 |
| ▶ 1 987 949 746 Water pump
used for the water-pump kits | 1 987 946 926
1 987 948 516 |
| ▶ 1 987 949 758 Water pump
used for the water-pump kits | 1 987 946 431 |
| ▶ 1 987 949 778 Water pump
used for the water-pump kits | 1 987 946 908 |

Installing the water pump, the following torques are to be applied:

1 987 949 715	15 Nm	
1 987 949 722	M 6 = 10 Nm	M 8 = 22 Nm
1 987 949 746	M 6 = 10 Nm	M 8 = 22 Nm
1 987 949 758	9 Nm	
1 987 949 778	8 – 10 Nm	

No additional sealing media must be used when installing the water pump with the metal seal the kit includes. The same applies to water pumps with paper gaskets.

Example: water pump 1 987 949 715

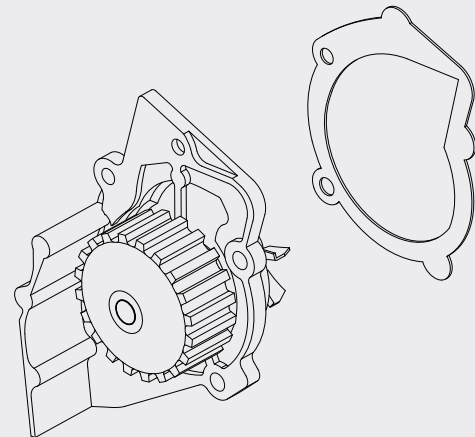

At the water pumps mentioned, the paper gasket used so far is replaced by a metal seal.

The new metal seal adapts itself better to the surface to be sealed in case of varying roughness. As a result, leakproofness is improved, resistance to thermal and mechanical stress is increased and the installation is eased.

The multi-layer metal seal consists of a metal baseplate, an adhesive layer, a layer of elastic plastic and a non-stick coating.