

febiEXAKT



Biellette stabilisatrice avant

febi n° 12002

Pour véhicules
VW Sharan (Réf OE 7M3 411 317C)
Seat Alhambra (Réf OE 7M3 411 317C)
Ford Galaxy (Réf OE 1 361 653)



>> LE PROBLEME:

Ces biellettes deviennent bruyantes à l'usage.

>> LA CAUSE:

En raison de leurs constructions et de par leurs positions (voir photo 1), les biellettes stabilisatrices sont soumises à d'importantes sollicitations extérieures. Les rotules d'articulations sont exposées directement sans aucune protection aux projections d'eau sur chaussée mouillée. Des dommages sur le soufflet et en caoutchouc (voir photos 2 et 3) causés par exemple par des projections de pierre ou des dépôts de sel, favorisent la pénétration de l'eau et de la boue à l'intérieur des rotules d'articulations. La graisse des rotules est délavée par l'eau et la rotule interne s'oxyde. La surface de la boule devient rugueuse, entraînant une usure rapide de la coque en plastique de la boule (voir photo 4 et par conséquent une augmentation notable du jeu de l'articulation - cela entraînant alors des bruits à l'usage.

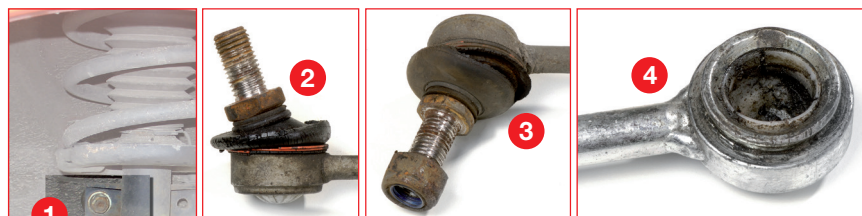

>> LA SOLUTION:

Le soufflet en caoutchouc (voir photo 5):

- Un caoutchouc à haute performance afin d'assurer la meilleure flexibilité
- Une forme idéale pour fermer hermétiquement le système sous tous les angles
- Une lèvre dans la partie supérieure du soufflet et pour une meilleure étanchéité de la rotule en mouvement
- Graisse à haute performance

Colliers de serrage (voir photo 6):

- Les colliers de serrage ont été conçus spécialement pour cette application afin d'améliorer les propriétés d'étanchéité du soufflet caoutchouc

La graisse:

- Utilisation de graisse à haute performance pour graisser de façon idéale la coque du pivot sphérique (voir photo 7) et le pivot sphérique (voir photo 8)
- Protection anti-corrosion de l'ensemble

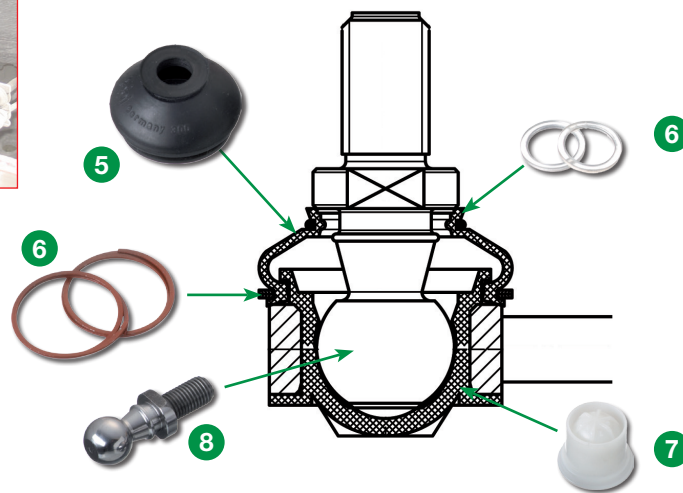

>> ATTENTION:

L'utilisation d'outils non appropriés pour le montage et le démontage - Le contact du soufflet avec des liquides agressifs (comme le liquide de frein) ou le contact avec d'autres pièces du véhicule à la suite d'un accident ou d'un choc peuvent également endommager le soufflet en caoutchouc et favoriser la défaillance prématurée de la biellette stabilisatrice. Les consignes de réparation du constructeur du véhicule doivent être respectées en tout état de cause pendant le montage.